

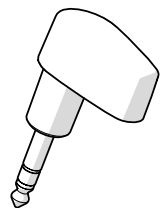

ITA

# TELECOMANDO IR 24V 1G

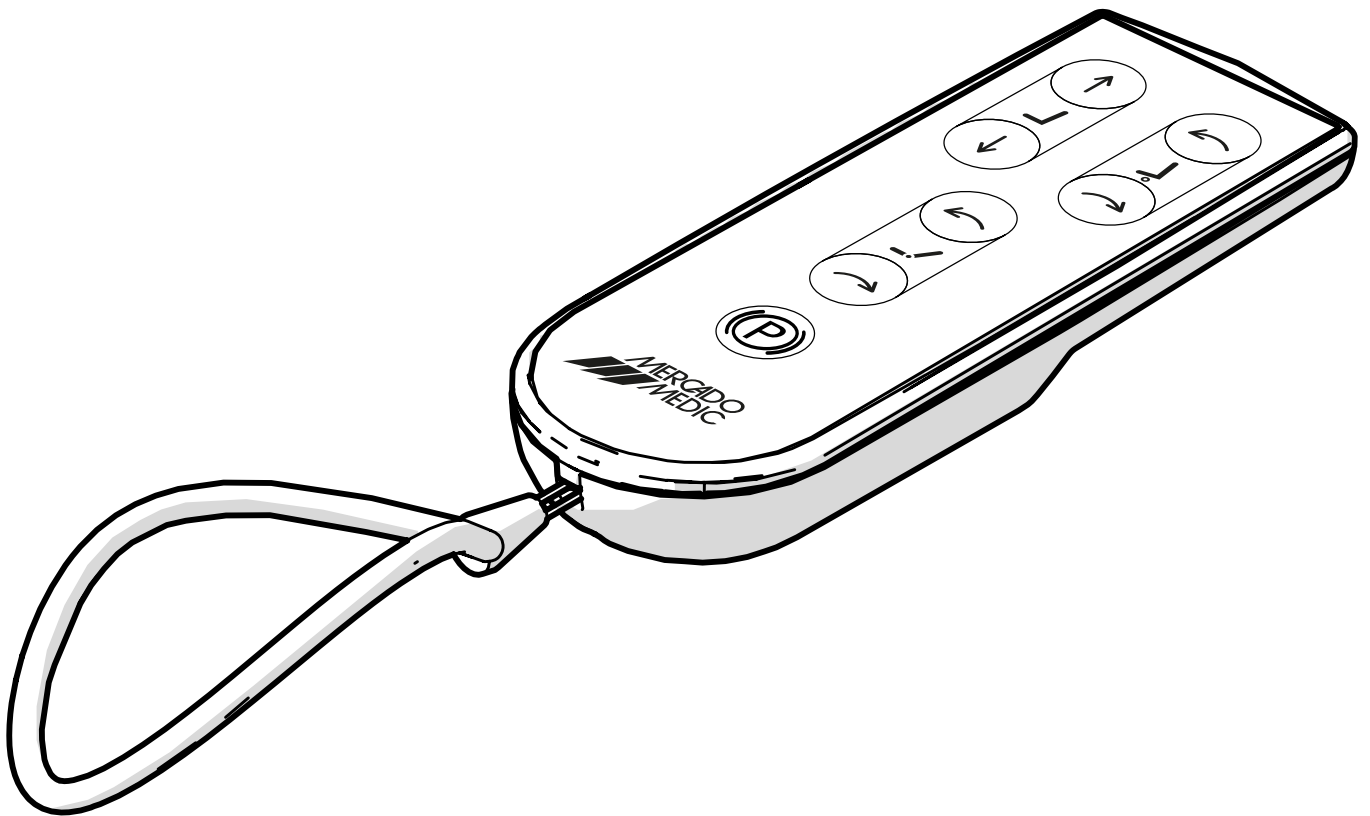

# Sommario

1. Elenco articoli .....	3
2. Specifiche.....	3
3. Montaggio e associazione .....	4
3.1. Montaggio del ricevitore IR .....	4
3.2. Associazione .....	4
4. Uso .....	4
5. Sostituzione della batteria .....	5
6. Risoluzione dei problemi .....	5
7. Smaltimento e riciclaggio.....	6

# 1. Elenco articoli

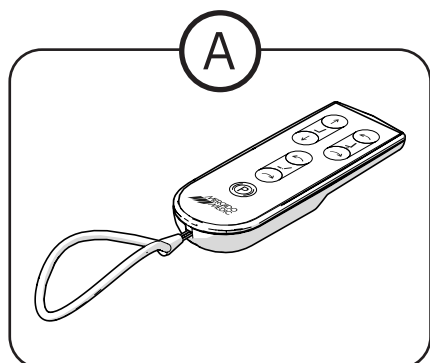

- |   |        |  |
|---|--------|--|
| Ⓐ | 805169 | Remote control Transmitter Multi IR 24V      |
|   | 805170 | Remote control Transmitter Up/Down IR 24V    |
| Ⓑ | 805171 | Remote control Receiver Up/Down+Multi IR 24V |

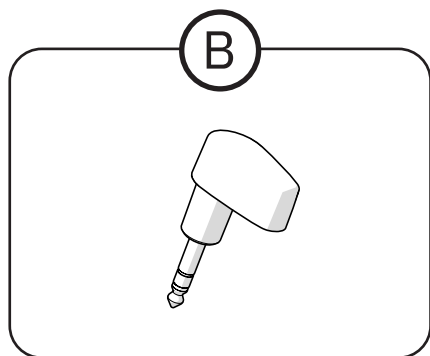

## 2. Specifiche

L'accessorio è un telecomando a infrarossi con ricevitore a infrarossi, che consente la regolazione wireless della posizione della sedia da lavoro.

- Telecomando a batteria: 2 batterie AAA da 1,5 V
- Temperatura di esercizio: 0-50 °C
- Comunicazione: Infrarossi 940 nm, modulazione 38 kHz
- Tensione di alimentazione: Ricevitore 5 V, telecomando 3 V (2xAAA)
- Frequenza massima di clock: 16 MHz

## 3. Montaggio e associazione

### 3.1. Montaggio del ricevitore IR

Il ricevitore deve essere collegato al connettore della scatola di comando del controller. Per ulteriori informazioni sulla scatola di comando, scaricare il documento *Guida al collegamento 24V1G* dal nostro sito web.

### 3.2. Associazione

1. Assicurarsi che la sedia sia caricata o collegata a un caricabatterie (ricordare che non è possibile condurre la sedia con il caricabatterie collegato).
2. Estrarre e riporre il ricevitore a infrarossi nella scatola di comando per attivare la modalità di associazione.
3. Entro 30 secondi dalla connessione del ricevitore, premere contemporaneamente entrambi i pulsanti funzione per la regolazione dell'altezza, come illustrato nell'immagine a destra, e mantenerli premuti per circa 2 secondi.
4. A questo punto la sedia e il telecomando sono associati.
5. Verificare che l'associazione sia stata effettuata correttamente eseguendo una funzione di prova, per esempio l'altezza della seduta (ricordare che non è possibile condurre la sedia con il caricabatterie collegato).

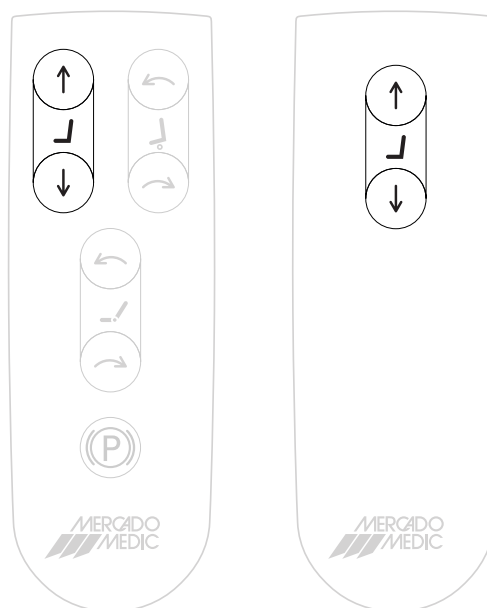

## 4. Uso

Il telecomando funziona solo con la sedia a cui è stato associato.

Il telecomando è disponibile in due versioni. Una con possibilità di regolazione di altezza di seduta, inclinazione del sedile, inclinazione dello schienale e freno (805169) e l'altro con possibilità di regolazione della sola altezza di seduta (805170).

1. Regolazione dell'altezza di seduta
2. Regolazione dell'inclinazione del sedile
3. Regolazione dell'inclinazione dello schienale
4. Attivazione e disattivazione del freno

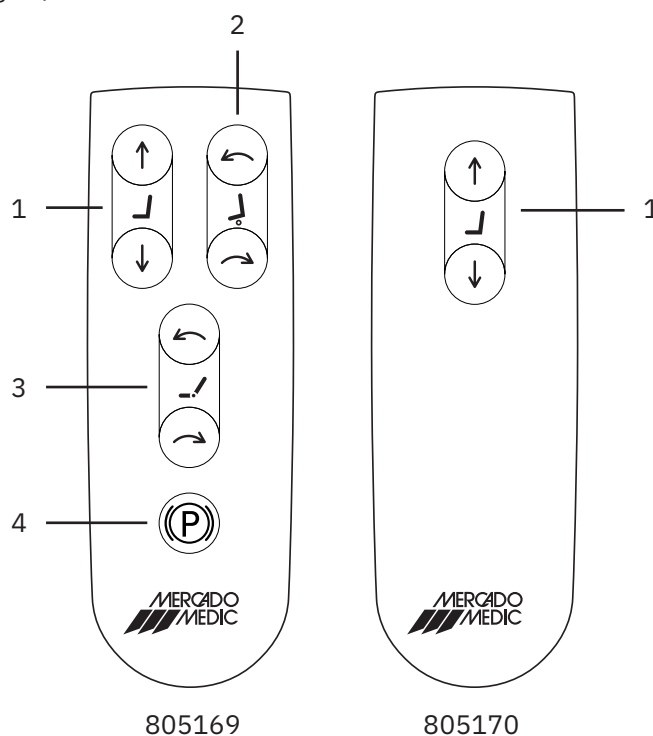

## 5. Sostituzione della batteria

Il telecomando è alimentato da 2 batterie AAA standard. Per sostituire la batteria, procedere come segue:

1. Svitare le tre viti sul retro servendosi di un cacciavite Torx T10.
2. Sostituire le batterie esaurite con le nuove. Smaltire le batterie esaurite come descritto in *Smaltimento e riciclaggio*.
3. Verificare che il telecomando funzioni selezionando una funzione qualsiasi. Sulla scheda del circuito (A) si deve accendere un LED.
4. Richiudere il telecomando con le tre viti.

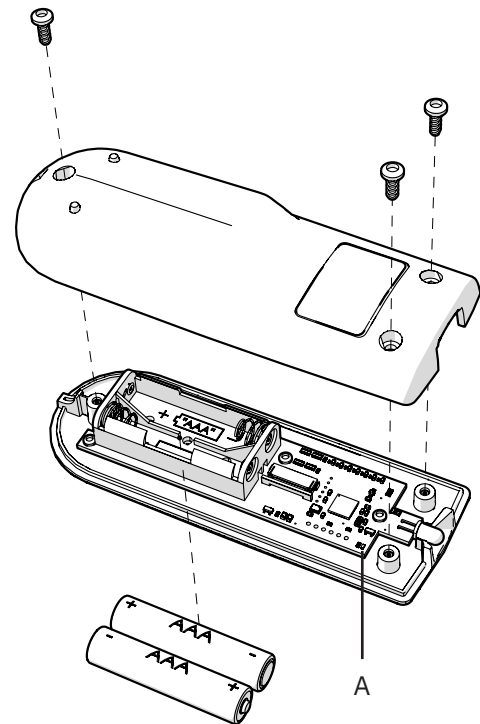

## 6. Risoluzione dei problemi

Se il telecomando non funziona con la sedia, verificare che:

1. La sedia sia carica e alimentata
2. Il telecomando sia associato alla sedia
3. Le batterie nel telecomando siano cariche e il LED lampeggi quando viene premuto un pulsante (A)
4. Il cavo piatto tra il pannello dei comandi e la scheda del circuito sia collegato correttamente (B)

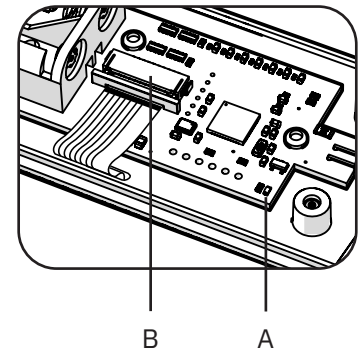

Se più sedie reagiscono allo stesso telecomando. Controllare il numero di serie (SN) sul retro di tutti i telecomandi (C).

1. Se sono disponibili numeri di serie diversi, associare ogni telecomando alla sedia corrispondente.
2. Se si tratta dello stesso numero di serie, contattare Mercado Medic AB per sostituire un telecomando in modo che tutti i telecomandi abbiano numeri di serie diversi.

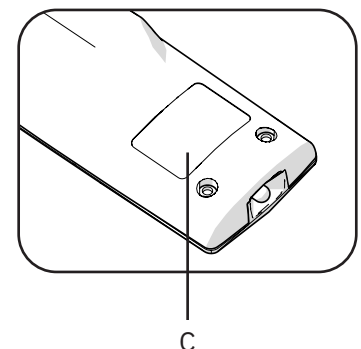

## 7. Smaltimento e riciclaggio

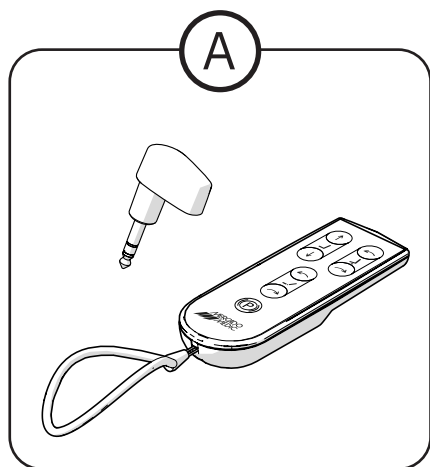

Ⓐ Smaltire come dispositivo elettronico

Ⓑ Smaltire come batteria

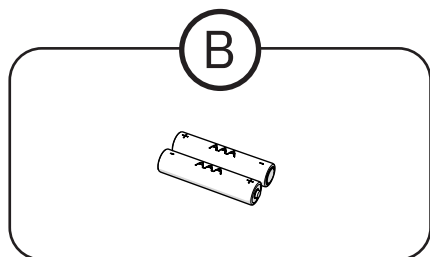

## Informazioni di contatto

Mercado Medic AB



Mercado Medic AB  
Tryffelslingan 14  
181 57 Lidingö - Svezia



08-555 143 00  
Lun-ven 08.00-16.30



[www.mercado.se](http://www.mercado.se)  
[info@mercado.se](mailto:info@mercado.se)