



**REAL<sup>®</sup> 9500/9600 EL 24V**



**MONTAGEHANDLEIDING, GEBRUIKS-  
EN ONDERHOUDSHANDLEIDING**

Doc. 20-07938-01  
Gewijzigd op 140520  
Geldig vanaf 010118

De REAL 9500/9600 EL 24V is een medisch hulpmiddel, klasse I. Het is CE-gemarkeerd in overeenstemming met de voorschriften van de Zweedse Geneesmiddelenraad voor medische hulpmiddelen LVFS 2003:11 en is getest en goedgekeurd volgens EN 1335 en IEC 60601-1-2. Alle textiel van de stoel is getest en goedgekeurd volgens EN 1021-1 en EN 1021-2. Mercado Medic AB is gecertificeerd volgens ISO 9001, ISO 14001 en ISO 13485 en voldoet aan de geldende arbeids- en milieuwetgeving.

Als u vragen heeft over uw product of als er iets onverwachts heeft plaatsgevonden, neem dan eerst contact op met uw voorschrijver, vervolgens bent u van harte welkom om contact met ons op te nemen bij Mercado Medic AB.

PDF-versies van onze gebruiks- en onderhoudshandleidingen met vergrotingsmogelijkheden zijn te vinden op onze website, [www.mercado.se](http://www.mercado.se). U vindt hier ook informatie over accessoires die op de stoelen van Mercado Medic kunnen worden gemonteerd, evenals eventuele veiligheidsberichten voor de markt, ondersteuning voor voorschrijven of terugroepacties van producten en accessoires.

Wij behouden ons het recht voor om wijzigingen aan te brengen in deze handleiding en de inhoud ervan.

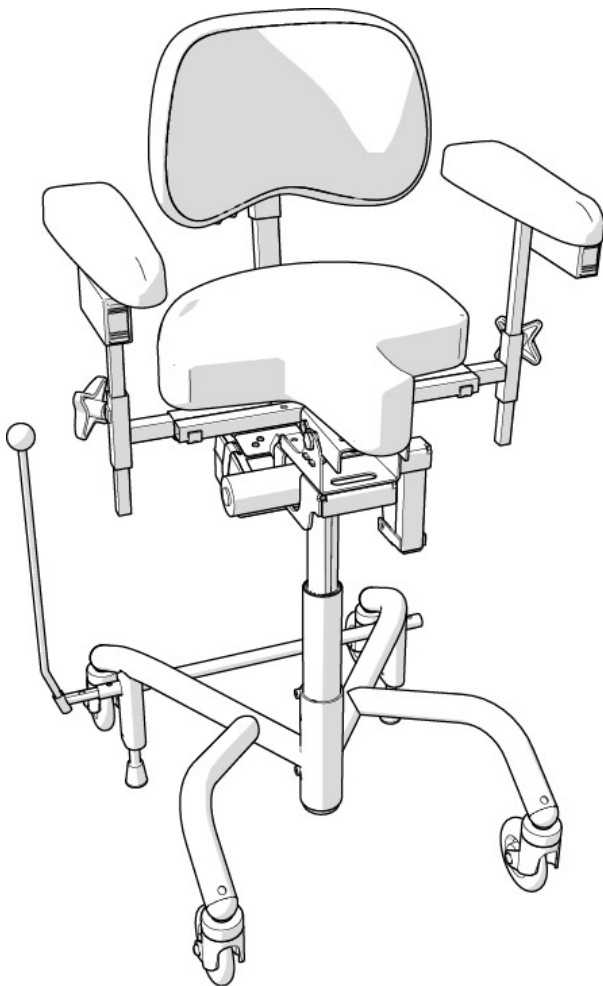

#### UW REAL<sup>®</sup> 9500/9600 EL 24V

- Manueel (9500)
- EL 24V (9600)
- PLUS
- H-frame

**U krijgt voldoende competentie om dit product veilig te kunnen gebruiken wanneer u deze gebruiks- en onderhoudshandleiding zorgvuldig doorleest voordat u de stoel in gebruik neemt.**





## INHOUDSOPGAVE

UW REAL 9500/9600 EL 24V .....	BLZ. 4
BELANGRIJKE INFORMATIE EN KLASSE .....	BLZ. 4
GEBRUIKSAANWIJZING .....	BLZ. 5
INDIVIDUELE AANPASSING .....	BLZ. 8
SCHOONMAKEN EN ONDERHOUD .....	BLZ. 8
SERVICE-/HERGEBRUIKSLIJST .....	BLZ. 9

## LEER UW REAL 9500/9600 EL 24V KENNEN

### NOODZAKELIJKE INFORMATIE VOOR GEBRUIK

1. Stel de armleningen op de juiste hoogte af en vergrendel de knop voor de hoogte-instelling.
2. Plaats de rugkolom in de beoogde beugel en vergrendel de knop die bedoeld is voor de hoogtevaststelling van de rugleuning.
3. Monteer de remhendel in de beoogde beugel (rechter- of linkerkant). Is niet van toepassing op elektrische rem.
4. Alle knoppen en draaiknoppen moeten worden aangedraaid voordat u in de stoel gaat zitten.
5. De stoel moet altijd geremd zijn als u gaat zitten of opstaat. De rem moet regelmatig worden gecontroleerd.
6. Van toepassing op elektrische stoel: Laad de stoel op, zoals aangegeven in deze handleiding.  
**LET OP! Opladen moet dagelijks plaatsvinden.**
7. De stoel mag niet worden gebruikt zonder rugleuning en/of zonder armsteunen.

### BELANGRIJKE INFORMATIE EN KLASSE

*De REAL-stoel heeft verwisselbare onderdelen, accessoires en functies met afstel mogelijkheden voor individuele aanpassingen. De stoel mag alleen worden gebruikt door de persoon voor wie deze bestemd is en alleen voor het bedoelde gebruik. De stoel is bedoeld voor gebruik binnen en mag buitenshuis niet worden gebruikt. De stoel mag niet worden blootgesteld aan strenge kou, hitte, langdurige zonneshijns of andere straling. De stoel mag ook niet worden blootgesteld aan water, andere vloeistoffen of chemicaliën. Waarschuwing! Metalen oppervlakken kunnen erg warm worden als ze in de zon zijn geweest. De stoel mag alleen worden uitgerust met accessoires of onderdelen die zijn goedgekeurd door Mercado Medic AB. Om de CE-markering te behouden, mogen er zonder toestemming van Mercado Medic AB geen aanpassingen of wijzigingen worden doorgevoerd. <http://mercado.se/mercado-dokument/>. Reparaties en andere technische maatregelen mogen alleen worden uitgevoerd door personeel dat daartoe door Mercado Medic AB bevoegd is. Lees deze gebruiksaanwijzing zorgvuldig door voordat u de stoel gaat gebruiken.*

- De REAL 9500/9600 EL behoort tot beschermingsklasse II, interne accu.
- De REAL 9500/9600 EL behoort tot beschermtipe B.
- De REAL 9500/9600 EL is EMC getest en getest volgens EN 60601-1-1 & EN 60601-1-2 en moet daarom worden behandeld volgens onze gebruiks- en onderhoudshandleiding.
- De REAL 9500/9600 EL voldoet aan IP 21. IP2x betekent bescherming tegen aanraking met de vinger e.d., niemand kan met zijn vingers of dergelijke in contact komen met iets gevaarlijks. IPx1 betekent drupdicht, vallende druppels.
- De REAL 9500/9600 EL "kan" invloed hebben op en worden beïnvloed door RF-apparatuur in de directe omgeving die elektromagnetische velden genereert, zoals communicatiesystemen, elektriciteitsgeneratoren en soortgelijke apparatuur "kan" het besturingssysteem beïnvloeden. Meer informatie kan worden gedownload op; <https://mercado.se/mercado-dokument/>
- Max. gebruikersgewicht volwassenen: REAL 9500/9600 MANUEEL 140 kg. REAL 9500/9600 EL 150 kg.
- Max. gebruikersgewicht kinderen: REAL 9500/9600 MANUEEL 75 kg. REAL 9500/9600 EL 75 kg.
- DE REAL 9500/9600 EL is goedgekeurd om in alle richtingen op een helling van maximaal 5° geremd te staan. Als de stoel wordt geremd op steilere ondergronden, kan de stoel beginnen te glijden.
- LET OP! De elektrische functies van de REAL 9500/9600 EL stoelen mogen maximaal 10% van de tijd worden gebruikt (max. 2 min/20 min). De elektronica registreert activiteit en schakelt de elektrische functies uit als deze tijdslimiet wordt overschreden.
- Alleen geteste en goedgekeurde accu's en acculaders van Mercado Medic AB mogen worden gebruikt voor de REAL 9500/9600 EL.
- Waarschuwing! Sluit niets anders aan dan de elektrische accessoires die Mercado Medic AB heeft aangepast op de contacten van het besturingssysteem.
- De armsteunen, zittingen, rugsteunen en dergelijke van Mercado Medic zijn zo ontworpen en geproduceerd dat ze vrij zijn van giftige en allergene stoffen.
- De stoel is getest en goedgekeurd voor gebruik tussen +5 en +40°C met een 15-90% luchtvochtigheid (niet-condenserend). Als de stoel wordt bewaard in een omgeving buiten deze grenzen, moet de stoel voor gebruik worden geacclimatiseerd om ervoor te zorgen dat de stoel veilig kan worden gebruikt.
- De REAL 9500/9600 EL heeft een elektrische automatisch lift die de patiënt zo hoog kan heffen dat dit in het ergste geval een risico met zich meebrengt. Als de patiënt niet in staat is om uit de stoel te komen vanuit de hoogste positie, mag de zithoogte nooit hoger zijn dan dat de voeten nog de grond raken. Uitzonderingen zijn toegestaan als de patiënt hulp kan krijgen via een thuiszorgalarm of telefoon.
- Als de REAL 9500/9600 EL is uitgerust met beensteunen, moeten de voeten van de patiënt op de voetplaat blijven bij het gebruik van elektrische functies.
- De stoel moet met zorg worden gebruikt. Voordat er verplaatsing kan plaatsvinden, moet de omgeving bekeken worden. Als er huisdieren of kinderen op de vloer aanwezig zijn, kunnen ze gemakkelijk aangereden worden. De stoel mag alleen worden gebruikt om in te zitten en mag niet worden beschouwd als speelgoed voor kinderen of volwassenen.
- REAL 9500/9600 EL is goedgekeurd voor transport/opslag tussen -25°C en +60°C en tot 90% relatieve luchtvochtigheid, niet-condenserend.
- De stoel moet in de beoogde doos op een pallet worden vervoerd. Als de stoel in een auto wordt vervoerd, moet de stoel worden vastgemaakt met riemen aan zowel frame als zitting en op de laagst mogelijke zithoogte staan.
- Reparaties en andere technische maatregelen mogen alleen worden uitgevoerd door personeel dat daartoe bevoegd is door Mercado Medic AB.
- De stoel mag niet worden gebruikt op een hoogte van meer dan 2000 m boven zeespiegel.
- De REAL 9500/9600 wordt standaard altijd geleverd met zitting, rugleuning en armsteunen en een handcontroller bij stoelen met elektrische functies.
- De REAL 9500/9600 mag niet worden verplaatst wanneer de stoel in een verhoogde positie staat.
- De garantieperiode is twee (2) jaar tenzij anders is overeengekomen. Neem voor garantieclaims contact op met Mercado Medic AB
- Maximale levensduur is tien (10) jaar.
- De REAL 9500/9600 kan worden aangevuld met een groot aantal verschillende accessoires. Alle accessoires moeten zo worden geïnstalleerd dat er geen mogelijkheid bestaat dat kleine onderdelen, zekeringen enz. los kunnen raken. Alle snoeren moeten met bindbandjes tegen het frame van de stoel worden vastgemaakt om het risico van stikken te minimaliseren.

## GEBRUIKSAANWIJZING

### RUGSTEUNMECHANISME

Medic rugsteunmechanisme is leverbaar in een lage en hoge uitvoering (de afgebeelde stoelen hebben een lage rugleuning). Het rugsteunmechanisme heeft aparte bedieningselementen voor hoogte (1), hoek (2), diepte (3) en de hoek van de rugleuning zelf wordt ingesteld met knop (4). Draai de knop los, stel de gewenste positie van de desbetreffende afstelling in en draai dan de knop aan.

**Let op!** Zorg dat het rugkantelmechanisme Medic zo in de beugel wordt gezet, dat de veerbelaste vergrendeling vergrendelt en het rugkantelmechanisme niet kan worden verwijderd.

Het Comfort rugsteunmechanisme is verkrijgbaar in lage of hoge uitvoering (de afgebeelde stoelen hebben allemaal een lage rugleuning). Het rugsteunmechanisme heeft aparte bedieningselementen voor hoogte (1), hoek van de rugleuning (2). Draai de knop los, stel de gewenste positie van de respectievelijke afstelling (1) en (2) in en draai de knop weer vast. De hoek van de rugleuning wordt ingesteld met de hendel (3).

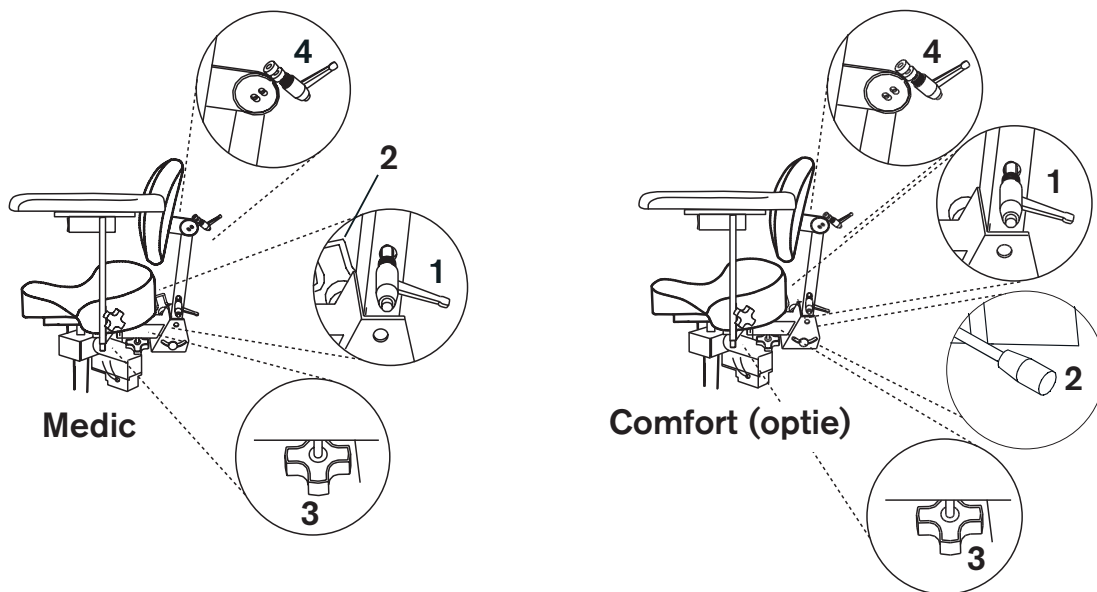

### ARMSTEUNEN

Beide armsteunen kunnen verticaal en zijdelings worden ingesteld. Draai de knop los om de hoogte (1) of breedte (2) aan te passen, stel de gewenste breedte/hoogte in en vergrendel de knop.

**LET OP!** Zorg dat de armsteun zo in de beugel wordt gezet, dat de veerbelaste vergrendeling vergrendelt en de armsteun niet kan worden verwijderd.

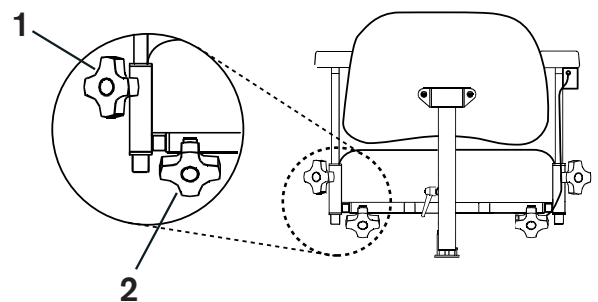

### ZITHOOGTE/AUTOMATISCHE LIFTEN

De hoogte van de REAL 9500 wordt met de hand ingesteld met hendel (1) onder een van de armsteunen (standaard rechts). Til de hendel op om de hoogte-instelling te wijzigen. Op de REAL 9600 EL 24V wordt de zithoogte aangepast met de tuimelschakelaar (2). Druk op de bovenkant van de schakelaar om de zitting te verhogen en op de onderkant om de zitting te verlagen. Instellen met hendel, trek de hendel naar boven voor verhogen en duw omlaag om de stoelhoogte te verlagen.

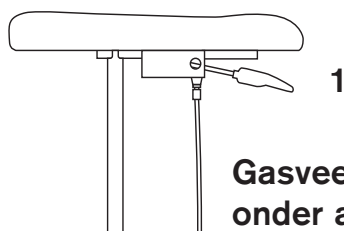

**Gasveerhendel  
onder armsteun**

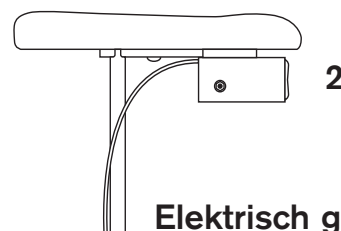

**Elektrisch geregeld**

## REM

De handrem wordt bediend met hendel (1). Zet de hendel naar achteren om te vergrendelen. De remhendel kan naar de gewenste kant van de stoel verplaatst worden. Stoelen met een H-frame kunnen ook met de voet worden geremd (2).

**LET OP!** De stoel moet altijd geremd zijn als u gaat zitten of opstaat. De rem moet regelmatig worden gecontroleerd. Bij slijtage moet het rubberen remvoetje worden vervangen. De remfunctie kan op oneffen oppervlakken minder goed functioneren.

Als een elektrische rem aanwezig is, wordt deze bediend met een rode knop (3). Hij heeft een houdcircuit en u hoeft er slechts kort op te drukken om de remfunctie te activeren. Nog een keer drukken op de knop (3) geeft de rem weer vrij.

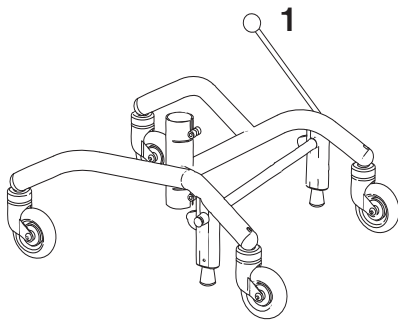

**PLUS-standaard met achteruitrijrem**

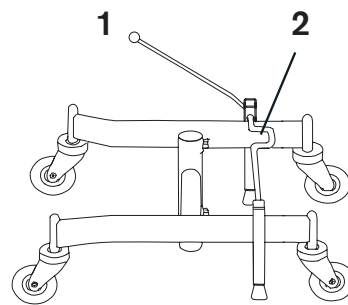

**H-frame**

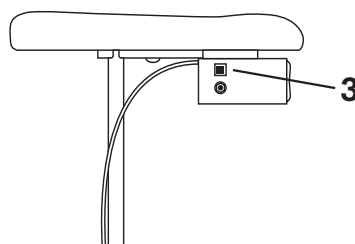

**Elektrische rem (optioneel)**

## ZITTINGKANTELING

De kanteling wordt geregeld met een gasveer. De hoek wordt met de hand ingesteld met hendel (1) onder een van de armsteunen (standaard links). De armsteunen kantelen mee voor de beste ondersteuning in alle gekantelde standen.

Indien de stoel is voorzien van een elektrisch kantelmechanisme, zit de bediening (2) onder een van de armsteunen (standaard links). De armsteunen kantelen mee voor de beste ondersteuning in alle gekantelde standen.

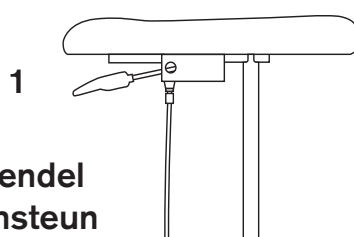

**Gasveerhendel onder armsteun**

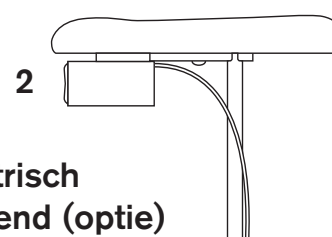

**Elektrisch bediend (optie)**

## OPLADEN

Acculader 2240-24V (art. nr. 804428) moet worden gebruikt voor het opladen van de stoel. Aangezien de stoel samen met de lader als apparaat is gecertificeerd, zijn extra testen nodig indien u een andere lader zou willen gebruiken. Bij het gebruik van een andere lader of accu dan die door Mercado Medic AB voor het product worden gebruikt, zijn de CE-goedkeuring en de productaansprakelijkheid van Mercado Medic AB niet langer geldig voor zaken die verband houden met de accu, opladen of andere elektronica op de stoel. Het opladen van de accu moet dagelijks gebeuren. Het volledig opladen van de accu van de stoel bij dagelijks laden duurt 2-6 uur. Voor de levensduur van de accu is het belangrijk dat deze nooit helemaal leeg raakt, omdat diepe ontlading de accucellen kan beschadigen. Als de stoel is uitgerust met een handcontroller, kan het accuniveau worden afgelezen op de indicatorlampjes (1). Op een volle lading met hoge elektrische lift kunt u tot 120 keer helemaal omhoog/omlaag met 80 kg belasting, of tot 90 keer met 150 kg belasting.

## ZO LAADT U DE STOEL OP

Sluit de stekker (2) aan op de lader op de oplaadaansluiting (3) (de oplaadaansluiting kan zich onder de zitting of armsteun van de stoel bevinden, afhankelijk van de overeenkomst of voorkeur). Stop vervolgens de stekker van de lader in een stopcontact. De LED op de lader geeft aan dat er wordt opgeladen. Wanneer de LED van kleur verandert van oranje naar groen, is de accu volledig opgeladen.

De elektrische functies werken niet wanneer de stoel wordt opgeladen. Het opladen van de stoel moet veilig gebeuren. Kies daarom een stopcontact dat gemakkelijk toegankelijk is om de lader aan te sluiten. Het laadsnoer is 1,8 meter lang en mag niet worden verlengd. In geval van nood haalt u de stoel van het elektriciteitsnet door de lader uit het stopcontact te trekken. Het is niet toegestaan om in de stoel te zitten tijdens het opladen.

## ACCU IN- EN UITSCHAKELEN

In het geval van opslag voor langere tijd gaat de accu na 7 dagen automatisch naar ruststand. De accu kan ook naar ruststand worden geforceerd door een 9V-voeding aan te sluiten (art. nr. 804823) in de oplaadaansluiting en minstens 5 seconden te wachten voordat de voeding wordt uitgeschakeld. Als een handcontroller wordt gebruikt, gaan alle indicatielampjes knipperen wanneer de accu in ruststand staat en kan de voeding worden losgekoppeld. Wanneer de accu in ruststand staat, moet de accu om de 4 maanden worden opgeladen om zijn functie te behouden. Als deze oplaadinstructies worden opgevolgd, behoudt de accu gedurende 4 jaar voldoende capaciteit. Om de accu opnieuw aan te sluiten op het systeem, wordt de acculader aangesloten op de oplaadaansluiting en het stopcontact. Wacht ten minste 5 seconden voordat u de acculader loskoppelt. Nu is de batterij aangesloten en is het systeem klaar voor gebruik. Het wordt aanbevolen om de lader op zijn plaats te laten en de accu volledig op te laden als het product lange tijd heeft stilgestaan met de accu in ruststand.

## VOOR HET EERSTE GEBRUIK

Het product wordt geleverd door Mercado Medic AB met de accu in ruststand. Voor het eerste gebruik moet de accu op het systeem worden aangesloten. Dit doet u door de acculader aan te sluiten op de oplaadaansluiting en een stopcontact. Houd de acculader aangesloten totdat de accu volledig is opgeladen. Dit blijkt uit een groen licht op de led van de lader. Als de handcontroller wordt gebruikt, wordt dit ook weergegeven door drie groene acculeds op de controller die synchroon knipperen. Zelfs wanneer de accu in ruststand heeft gestaan, moet de accu mogelijk worden opgeladen, omdat er altijd wat zelfontlading in een accu voorkomt. ►

- A. Opladen nodig
- B. Accuniveau
- C. Waarschuwinglampje  
(interne fout/knopvergrendeling)

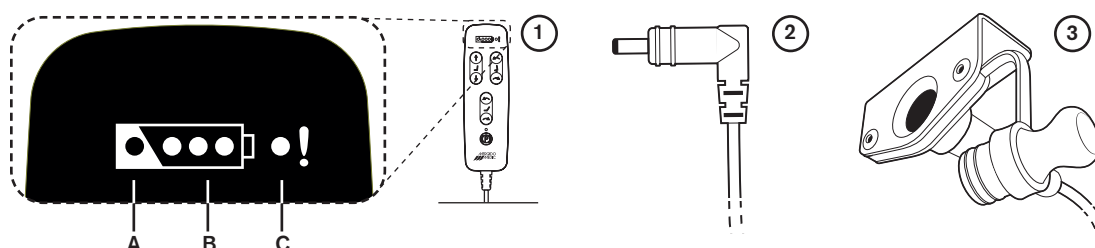



## OPLADEN, VERVOLG

### LET OP!

Het opladen van de accu is vooral belangrijk op die stoelen die een elektrische rem, zittingkanteling en elektrische rugsteun hebben. Voor een goede werking van deze functies is een hoge accucapaciteit nodig. Zorg dat de functies blijven werken door de accu één keer per dag op te laden. Het vervangen van een accu mag alleen worden uitgevoerd door personeel dat daartoe bevoegd is door Mercado Medic AB. Zie de montagehandleiding Accuvervanging.

### PROBLEEMOPLOSSING VOOR DE ELEKTRISCHE FUNCTIES VAN UW STOEL

De bewegingen werken helemaal niet:

Het kan nodig zijn om de accu op te laden. Zie instructies op de vorige pagina.

Mogelijk is er een interne fout gedetecteerd door het systeem, waardoor een of meer functiekansen worden uitgeschakeld en het waarschuwinglampje op de controller oplicht. Het systeem wordt automatisch na 10 seconden gereset. Als de storing is opgelost, worden alle kanalen weer ontgrendeld en gaat het waarschuwinglampje uit.

De knopvergrendeling kan geactiveerd zijn. Om de knopvergrendelingen voor een functie in- of uit te schakelen, houdt u de twee richtingsknoppen van de huidige functie ten minste 3 seconden ingedrukt.

De elektrische functies van de stoel zijn traag:

De accu moet worden opgeladen. Zie instructies op de vorige pagina.

Als geen van de bovenstaande stappen het probleem oplost, kan service vereist zijn. Neem contact op met uw thuiszorgwinkel of Mercado Medic AB. Zie de contactgegevens op de laatste pagina van de handleiding.

### NOODSTOP

Als het systeem om welke reden dan ook een beweging niet onderbreekt wanneer de bijbehorende functieknoop wordt losgelaten, kan deze worden onderbroken door op een van de andere knoppen op de handcontroller te drukken. Als een vast bedieningskastje wordt gebruikt in plaats van de handcontroller, wordt dezelfde noodstopfunctie verkregen door op de bedieningsknop te drukken voor beweging in een andere richting.

## SCHOONMAKEN EN ONDERHOUD

- Neem de stoel regelmatig af om deze vrij te houden van stof en vuil.
- De stoel mag worden afgewassen met een ontsmettingsmiddel met een PH van 7-12 (geconcentreerd), met uitzondering van de vulling.
- De pluche bekleding kan gewassen worden met een schuimreiniger;
  1. Verwijder los vuil, kruimels en dergelijke.
  2. Breng een dunne laag schuim aan, wrijf het schuim gelijkmatig uit met een vochtige doek.
  3. Wrijf na met een schone en licht vochtige doek.
  4. Stofzuig grondig als alles is opgedroogd.
- Kunstleer kan worden gewassen met een zeepoplossing of worden afgenomen met een alcoholoplossing, bijv. een ontsmettingsmiddel.
- Lederen bekleding vereist een beetje extra onderhoud;
  - Neem gemorst eten onmiddellijk af met een vochtige doek, maak nooit gebruik van sterke middelen.
  - Vermijd contact van de bekleding met lichaamsverzorgingsproducten zoals make-up, haargel enz.
  - Houd huisdieren weg van leren oppervlakken, hun nagels kunnen krassen op het leer veroorzaken.
  - Vermijd direct en langdurig zonlicht, dat kan op de lange termijn het leer bleken.
- De zitting, rugleuning en andere onderdelen met vulling zijn uit functionele overwegingen niet gemaakt van gesloten materiaal. Vervang bij revisie de gevulde onderdelen omwille van de hygiëne.
- Het elektrische liftstelsel dient regelmatig worden gecontroleerd op stof, vuil en stabiliteit: Zet de zitting in de hoogste stand. Maak schoon met een doek. Gebruik geen water of oplosmiddel. Smeer de cilinder vervolgens met een dunne laag smeervet op basis van teflon of silicone.
- De zorg hulp van de gebruiker/gebruiker kan de gestopte delen van zijn stoel afstoffen, afnemen en schoonmaken volgens de bovenstaande instructies naar beste vermogen en wens. Als dit niet naar tevredenheid wordt uitgevoerd, is revisie vereist om hygiënische veiligheid te garanderen.



### ! Belangrijke informatie voor revisie en service van de REAL 9500/9600 EL (hierna het Product genoemd):

- Het product stelt geen eisen aan preventief of periodiek onderhoud tijdens de verwachte levensduur van het product. Er moet echter een grondige visuele inspectie worden uitgevoerd op de belangrijkste onderdelen van het product tijdens service en revisie. Deze omvatten frame, liften, stoelkruis, rugkantelmechanisme en breedteverstelling voor armsteunen. De controle moet lasnaden, afsluitbare functies en instellingen omvatten. Dit is om de veiligheid van de gebruiker te garanderen, aangezien noch de fabrikant, noch de opdrachtgever volledig inzicht heeft in het eerdere gebruik van het product.
- Het is verboden voor de gebruiker om in het product te zitten tijdens revisie-, service- of onderhoudswerkzaamheden.
- Gebruik geen hogedrukreiniger om het product schoon te maken.
- Op het productielabel van het product staan het serienummer en de leverdatum. De verwachte levensduur van het product is 10 jaar.
- Bij het controleren van het PLUS-frame moet de las tussen de voor- en achterpoten van het frame worden gecontroleerd. Elke neiging naar scheuren in materiaal of verf in dit gebied moet worden gezien als reden om het frame of het product te vervangen.
- Als het product slechte remprestaties heeft, moet behalve de conditie van de remvoeten ook de balans van het frame worden gecontroleerd. Als het product in ongeremde positie niet op alle vier de wielen staat, moet het product onmiddellijk buiten gebruik worden genomen. Controleer onbalans op verschillende plaatsen en in verschillende richtingen om uit te sluiten dat de onbalans te wijten is aan de vloer.
- Als een product ouder dan 10 jaar op een patiëntveilige manier moet blijven worden gebruikt, moet het volledig worden gerenoveerd. De volledige renovatie moet worden uitgevoerd door geautoriseerd servicepersoneel van Mercado Medic AB, of door Mercado Medic AB geautoriseerd revisie-/servicepersoneel bij verantwoordelijke/klant.  
Een complete renovatie betekent onder andere dat kritische onderdelen worden vervangen. Deze omvatten liften, stoelkruisen, rugkantelmechanisme en breedteverstelling voor armleuningen. Het product moet zodanig worden teruggebracht naar nieuwstaat dat de levensduur ervan kan worden verlengd tot meer dan wat door de fabrikant werd aangegeven. Een volledig gereviseerd product moet voldoen aan de eisen van de voorschriften van de Zweedse Geneesmiddelenraad (Läkemedelsverket) wanneer het opnieuw in gebruik wordt genomen.  
Het bedrijf dat de volledige renovatie uitvoert, neemt de rol van fabrikant over en is verantwoordelijk voor de CE-markering van het product dat weer op de markt komt. Dit betekent dat zij, na een complete renovatie van deze unit door geautoriseerd personeel van de verantwoordelijke, de fabrikantenverantwoordelijkheid en CE-markering van Mercado Medic AB overnemen.

## REVISIE-AANWIJZINGEN CONTROLEPUNTEN

### 1. Elektronica-eenheid

#### 1.1. Elektronica / functie / schoonmaken

Controleer de elektronica en kijk welke elektrische functies zijn aangesloten. Test de elektrische functies. Mocht de stoel niet werken, probeer dan om de lader gedurende ten minste 10 seconden aan te sluiten. Controleer het elektronikakastje op beschadigingen.

#### 1.2. Bedieningskastje / werking / reiniging

Controleer de functies van de bedieningen, controleer of de behuizing helemaal heel is en of alle knoppen werken. Neem de bedieningen af met een licht vochtige doek met ontsmettingsmiddel, om

een evt. besmetting niet door te geven. Gebruik geen oplosmiddelen, bleekmiddelen, poetsmiddelen, synthetische wasmiddelen, poetswas of sprays op de stoel.

#### 1.3. Contacten; bevestiging

Controleer of kabels en contacten heel zijn en goed vast zitten. Zorg dat er geen risico bestaat op bekneld raken van kabels en contacten.

#### 1.4. Accu 's / acculader / werking

Zorg dat de lader werkt en dat de behuizing of snoeren niet beschadigd zijn.

Meet de accu 's en controleer of er geen te groot verschil bestaat tussen de lading van de accu 's. Dat zou erop kunnen duiden dat een cel in de accu kapot is.

#### 1.5. Kanteling elektrische stoel / werking

Controleer of het kastje niet zichtbaar beschadigd is. Controleer de functie van de bewegende delen. Zorg dat alle borgbouten aangedraaid zijn zodat er geen speling in de eindpositie ontstaat.

#### 1.6. Elektrische rugsteun / werking

Controleer of het kastje niet zichtbaar beschadigd is. Controleer de functie van de bewegende delen. Zorg dat alle borgbouten aangedraaid zijn zodat er geen speling in de eindpositie ontstaat.

## REVISIE, VERV.

1.7. Elektrische rem / werking  
Controleer of het kastje niet zichtbaar beschadigd is. Controleer de functie van de bewegende delen. Zorg dat alle borgbouten aangedraaid zijn zodat er geen speling in de eindpositie ontstaat.

Controleer alle verbindingen en of de klem op de remas en framebuis stevig vastzitten.

### 2. Elektrische liftautomaat

2.1. Vreemd geluid / slippende koppeling

Luister naar vreemde geluiden in de elektrische lift, vervang de elektrische lift als een lager slecht is. De elektrische lift kan worden verzonden naar Mercado Medic AB voor reparatie / revisie.

Belast de stoel en controleer of de elektrische lift niet slijpt in de onderste positie. Pas dit anders aan, zodat de slippende koppeling de juiste weerstand heeft.

2.2. Draaivergrendeling / smering

Controleer of de elektrische lift geen speling heeft in de richting van de rotatie, vervang de elektrische lift als dit wel het geval is. De elektrische lift kan worden verzonden naar Mercado Medic AB voor reparatie / revisie.

2.3. Bevestiging / natrekken  
Zorg ervoor dat de bevestigingen aan zitkruis en frame stevig zijn aangedraaid.

2.4. Bekabeling / slijtage  
Controleer kabels op slijtage en beknellingsschade.

### 3. Onderstel

3.1. Lasnaden  
Controleer alle lasnaden zorgvuldig op tekenen van scheuren, corrosie, beweging enz.

3.2. Schroefverbindingen  
Controleer en draai alle schroefverbindingen aan. Vervang schroeven met een beschadigde sleutelgrip of schroefdraad.

### 4. Remmen

4.1. Functie / slijtage  
Vervang de remvoeten en controleer of de rem naar tevredenheid werkt.

4.2. Plastic pluggen / geleidebussen

Zorg dat de geleidebussen en plastic pluggen stevig op hun plaats zitten, vervang versleten of beschadigde onderdelen.

### 5. Zwenkwielen

5.1. Werking / rijden / zwenken  
Verwijder haar en stof van de zwenkwielen en controleer de zwenkwielen en beugels op slijtage en speling, wat kan duiden op slechte lagers. Controleer of de zwenkwielen draaien en of de beugels naar behoren draaien. Vervang indien nodig de zwenkwielen.

5.2. Bevestiging / natrekken  
Controleer of de schroeven van de zwenkwielen heel zijn en goed vastzitten.

### 6. Zitkruis

6.1. Mechaniek / lasnaden  
Controleer zorgvuldig alle gelaste onderdelen (Vooral bij het ophangen van kantelmechanismen omdat deze onderdelen de meeste belasting te verduren krijgen)

6.2. Schroefverbindingen / nadraaien  
Controleer en draai alle schroefverbindingen aan. Vervang schroeven met een beschadigde sleutelgrip of schroefdraad.

6.3. Plastic pluggen / geleidebussen  
Zorg dat de geleidebussen en plastic pluggen stevig op hun plaats zitten, vervang versleten of beschadigde onderdelen.

6.4. Zitplaat / vervanging / reiniging

Vervang de zitplaat door een nieuwe en was of vervang eventuele overtrekken

6.5. Bediening / smeren  
Zorg dat de knoppen en draaiknoppen van het zitkruis goed werken en vergrendelen.

6.6. Gasveer kantelmechanisme / werking

Als de stoel is uitgerust met een kantelmechanisme met een gasveer, controleer dan of deze goed vergrendelt en niet langzaam van kantelhoek verandert gedurende belasting. Controleer en vervang beschadigde kabels en kabelmantels.

6.7. Slinger / slijtage

Als de stoel is uitgerust met een slinger, controleer dan of deze niet losraakt en of alle schroeven zijn aangedraaid.

6.8. Coxitmechanisme / bediening

Controleer of de knoppen voor de kleppen soepel werken en goed vergrendeld zijn met de contramoer.

### 7. Rugsteunmechanisme

7.1. Functie / slijtage

Controleer en vervang eventueel versleten onderdelen, zorg ervoor dat de functie van bewegende onderdelen goed werkt.

7.2. Bevestiging / natrekken  
Zorg ervoor dat alle schroeven, knoppen en draaiknoppen goed vergrendelen, zorg dat de geveerde vergrendeling foutvrij werkt.

7.3. Plastic pluggen / geleidebussen

Zorg dat de geleidebussen en plastic pluggen stevig op hun plaats zitten, vervang versleten of beschadigde onderdelen.

7.4. Rugplaat / vervanging / reiniging

Vervang de rugplaat door een nieuwe en was of vervang eventuele overtrekken

7.5. Gasveerhendel / werking  
Controleer de gasdruk en stabiliteit van de gasveer, zorg ervoor dat hij goed vergrendelt en dat de rugsteun niet langzaam van hoek verandert wanneer deze wordt belast. Controleer en vervang beschadigde kabels en kabelmantels.

### 8. Armsteunen

8.1. Functie / slijtage

Controleer en vervang eventueel versleten onderdelen, zorg ervoor dat de functie en vergrendeling van bewegende onderdelen goed werkt.

8.2. Plastic pluggen / geleidebussen

Zorg dat de geleidebussen en plastic pluggen stevig op hun plaats zitten, vervang versleten of beschadigde onderdelen.

8.3. Armsteunplaten / vervanging / reiniging

Vervang de armsteunplaten door nieuwe.

8.4. Armsteunmechanica / werking

Controleer alle lassen en of er geen schade aan het buizensysteem is, waardoor de constructie aangetast of verzwakt wordt.

**9. Accessoires**

9.1. Herstel

Verwijder de accessoires die normaal gesproken niet op de stoel zitten en controleer ze zoals hieronder weergegeven voordat u ze eventueel terugstuurt naar het magazijn.

9.2. Mechaniek

Controleer alle lassen en of er geen schade aan het mechaniek is, die de constructie kan aantasten of verzwakken.

9.3. Functie / slijtage

Controleer en vervang eventueel versleten onderdelen, zorg ervoor dat de functie en vergrendeling van bewegende onderdelen goed werkt.

9.4. Gevulde onderdelen

Gooi gevulde onderdelen weg om besmetting te voorkomen, gooi bekleding weg of was deze volgens de wasinstructies.

**10. Eindcontrole**

10.1. Test

Test de functies van de stoel en controleer of alle functies, elektrische functies en remmen naar behoren werken. Als de stoel moet worden opgeslagen, wordt deze in ruststand gezet met de beoogde 9V-adapter om de accu 's te sparen.

# NEEM CONTACT OP MET MERCADO

## Hoofdkantoor

Bezoekadres  
Tryffelslingan 14, 181 57 Lidingö, Zweden

Postadres  
Box 1074, 181 22 Lidingö, Zweden

Kantoortijden: Ma-vr 08.00-16.30 uur  
Tel: +46 (0)8-555 143 00  
Fax: +46 (0)8-555 143 99  
E-mail: [info@mercado.se](mailto:info@mercado.se)

## Service en technische ondersteuning

Box 1074  
181 22 Lidingö, Zweden

Service is telefonisch bereikbaar ma-vr  
08.00-12.00 uur en 13.00-16.00 uur.

Tel: +46 (0)8-555 143 08  
Fax: +46 (0)8-555 143 99  
Mobiel: +46 (0)70-550 63 98, +46 (0)70-894 63 68  
E-mail: [service@mercado.se](mailto:service@mercado.se)

---

*[Plaats voor productetiket  
met serienummer.]*



**Mercado Medic AB**  
Tryffelslingan 14  
181 57 Lidingö, Zweden

**Telefoon en fax**  
Tel. +46 8 555 143 00  
Fax +46 8 555 143 99

**E-mail en internet**  
E-mail [info@mercado.se](mailto:info@mercado.se)  
Internet [www.mercado.se](http://www.mercado.se)