



REAL[®] 9500/9600 EL



**MONTAGEHANDLEIDING, GEBRUIKS-
EN ONDERHOUDSHANDLEIDING**

Artikelnr. 801978
Gewijzigd op 140520
Geldig vanaf 180101

De REAL 9500/9600 EL is een medisch hulpmiddel, klasse I. Het is CE-gemarkeerd in overeenstemming met de voorschriften van de Zweedse Geneesmiddelenraad voor medische hulpmiddelen LVFS 2003:11 en is getest en goedgekeurd volgens EN 1335 en IEC 60601-1-2. Alle textiel van de stoel is getest en goedgekeurd volgens EN 1021-1 en EN 1021-2. Mercado Medic AB is gecertificeerd volgens ISO 9001, ISO 14001 en ISO 13485 en voldoet aan de geldende arbeids- en milieuwetgeving.

Als u vragen heeft over uw product of als er iets onverwachts heeft plaatsgevonden, neem dan eerst contact op met uw voorschrijver, vervolgens bent u van harte welkom om contact met ons op te nemen bij Mercado Medic AB.

PDF-versies van onze gebruiks- en onderhoudshandleidingen met vergrotingsmogelijkheden zijn te vinden op onze website, www.mercado.se. U vindt hier ook informatie over accessoires die op de stoelen van Mercado Medic kunnen worden gemonteerd, evenals eventuele veiligheidsberichten voor de markt, ondersteuning voor voorschrijven of terugroepacties van producten en accessoires.

Wij behouden ons het recht voor om wijzigingen aan te brengen in deze handleiding en de inhoud ervan.

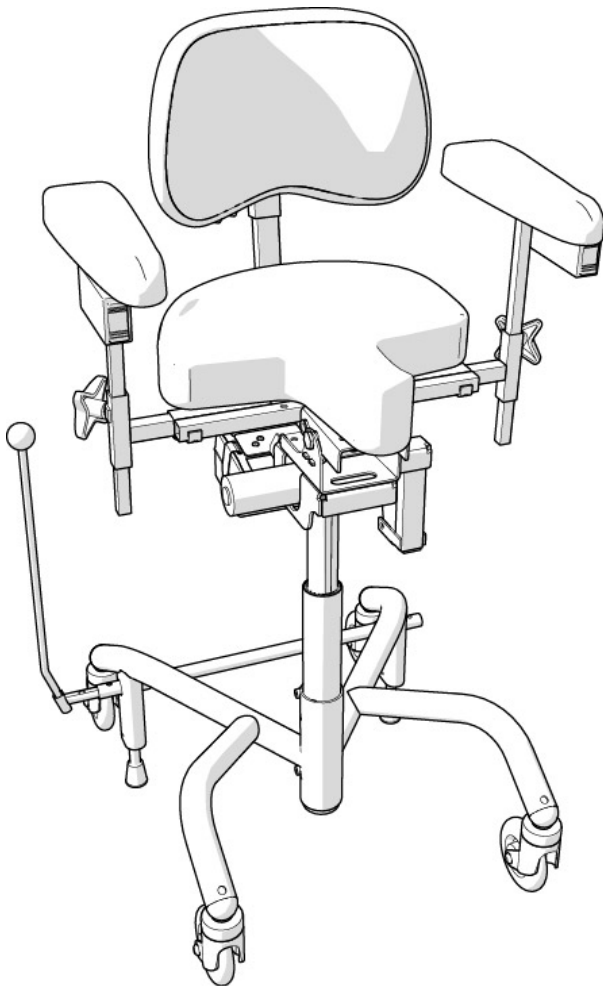

UW REAL[®] 9500/9600 EL

- Manueel (9500)
- EL (9600)
- PLUS
- H-frame

U krijgt voldoende competentie om dit product veilig te kunnen gebruiken wanneer u deze gebruiks- en onderhoudshandleiding zorgvuldig doorleest voordat u de stoel in gebruik neemt.



INHOUDSOPGAVE

UW REAL 9500/9600 EL	BLZ. 4
BELANGRIJKE INFORMATIE EN KLASSE	BLZ. 4
GEBRUIKSAANWIJZING.....	BLZ. 5
INDIVIDUELE AANPASSING.....	BLZ. 8
SCHOONMAKEN EN ONDERHOUD.....	BLZ. 8
SERVICE-/HERGEBRUIKSLIJST	BLZ. 9

LEER UW REAL 9500/9600 EL KENNEN

NOODZAKELIJKE INFORMATIE VOOR GEBRUIK

1. Stel de armleningen op de juiste hoogte af en vergrendel de knop voor de hoogte-instelling.
2. Plaats de rugkolom in de beoogde beugel en vergrendel de knop die bedoeld is voor de hoogteverstelling van de rugleuning.
3. Monteer de remhendel in de beoogde beugel (rechter- of linkerkant). Is niet van toepassing op elektrische rem.
4. Alle knoppen en draaiknoppen moeten worden aangedraaid voordat u in de stoel gaat zitten.
5. De stoel moet altijd geremd zijn als u gaat zitten of opstaat. De rem moet regelmatig worden gecontroleerd.
6. Van toepassing op elektrische stoel: Laad de stoel op, zoals aangegeven in deze handleiding.
NB! Opladen moet dagelijks gebeuren.
7. De stoel mag niet worden gebruikt zonder rugleuning en/of zonder armleningen.

BELANGRIJKE INFORMATIE EN KLASSE

De REAL-stoel heeft verwisselbare onderdelen, accessoires en functies met afstel mogelijkheden voor individuele aanpassingen. De stoel mag alleen worden gebruikt door de persoon voor wie deze bestemd is en alleen voor het bedoelde gebruik. De stoel is bedoeld voor gebruik binnen en mag buitenshuis niet worden gebruikt. De stoel mag niet worden blootgesteld aan strenge kou, hitte, langdurige zonneschijn of andere straling. De stoel mag ook niet worden blootgesteld aan water, andere vloeistoffen of chemicaliën. Waarschuwing! Metalen oppervlakken kunnen erg warm worden als ze in de zon zijn geweest. De stoel mag alleen worden uitgerust met accessoires of onderdelen die zijn goedgekeurd door Mercado Medic AB. Om de CE-markering te behouden, mogen er zonder toestemming van Mercado Medic AB geen aanpassingen of wijzigingen worden doorgevoerd. <http://mercado.se/mercado-dokument/>. Reparaties en andere technische maatregelen mogen alleen worden uitgevoerd door personeel dat daartoe bevoegd is door Mercado Medic AB. Lees deze gebruiksaanwijzing zorgvuldig door voordat u de stoel gaat gebruiken.

- De REAL 9500/9600 EL behoort tot beschermingsklasse II, interne accu.
- De REAL 9500/9600 EL behoort tot beschermtipe B.
- De REAL 9500/9600 EL is EMC getest en getest volgens EN 60601-1-1 & EN 60601-1-2 en moet daarom worden behandeld volgens onze gebruiks- en onderhoudshandleiding.
- De EMC-bijlage kunt u downloaden op <http://mercado.se/mercado-dokument/>
- De REAL 9500/9600 EL voldoet aan IP 21. IP2x betekent bescherming tegen aanraking met de vinger e.d., niemand kan met zijn vingers of dergelijke in contact komen met iets gevaarlijks. IPx1 betekent drupdicht, vallende druppels.
- De REAL 9500/9600 EL kan beïnvloed worden door, of zelf invloed uitoefenen op, apparatuur in de directe nabijheid die elektromagnetische velden opwekt, zoals alarmsystemen of generatoren. Mobiele telefoons en soortgelijke toestellen kunnen ook interfereren met het besturingssysteem. Mercado Medic AB raadt aan om een afstand aan te houden tussen dergelijke apparatuur en de stoel te hebben van 3,3 m.
- De REAL 9500/9600 EL heeft een elektrische automatisch lift die de patiënt zo hoog kan heffen dat dit in het ergste geval een risico met zich meebrengt. Als de patiënt niet in staat is om uit de stoel te komen vanuit de hoogste positie, mag de zithoogte nooit hoger zijn dan dat de voeten nog de grond raken. Uitzonderingen zijn toegestaan als de patiënt hulp kan krijgen via een thuiszorgalarm of telefoon.
- Alleen elektrische apparatuur van Mercado Medic AB mag worden gebruikt op de REAL 9500/9600 EL.
- De stoel moet met zorg worden gebruikt. Voordat er verplaatsing kan plaatsvinden, moet de omgeving bekeken worden. Als er huisdieren of kinderen op de vloer aanwezig zijn, kunnen ze gemakkelijk aangereden worden. De stoel mag alleen worden gebruikt om in te zitten en mag niet worden beschouwd als speelgoed voor kinderen of volwassenen.
- De armsteunen, zittingen, rugsteunen en dergelijke van Mercado Medic zijn zo ontworpen en geproduceerd dat ze vrij zijn van giftige en allergene stoffen.
- REAL 9500/9600 EL is goedgekeurd voor transport/opslag tussen -25°C en +60°C en tot 90% relatieve luchtvochtigheid, niet-condenserend.
- Max. gebruikersgewicht volwassene: REAL 9500 140 kg. REAL 9600 EL 150 kg.
- REAL 9500/9600 EL is goedgekeurd om in alle richtingen op een helling van maximaal 5° geremd te staan. Als de stoel wordt geremd op een steilere ondergrond, kan de stoel gaan glijden.
- De stoel moet in de daarvoor bestemde doos op een pallet worden vervoerd. Als de stoel in een auto wordt vervoerd, moet de stoel worden vastgemaakt met riemen aan zowel frame als zitting en op de laagst mogelijke zithoogte staan.
- De stoel is getest en goedgekeurd voor gebruik tussen +5 en +40°C met een 15-90% luchtvochtigheid (niet-condenserend). Als de stoel opgeslagen is geweest in een omgeving buiten deze grenzen, moet de stoel voor gebruik worden geacclimatiseerd om ervoor te zorgen dat hij veilig kan worden gebruikt.
- Reparaties en andere technische maatregelen mogen alleen worden uitgevoerd door personeel dat daartoe bevoegd is door Mercado Medic AB.
- De REAL 9500/9600 EL wordt standaard altijd geleverd met zitting, rugleuning en armsteunen en een besturing bij stoelen met elektrische functies.
- De REAL 9500/9600 EL mag niet worden verplaatst wanneer de stoel in de verhoogde positie staat.
- De garantieperiode is twee (2) jaar tenzij anders is overeengekomen. Neem voor garantieclaims contact op met Mercado Medic AB
- Maximale levensduur is tien (10) jaar.
- Er zijn voor de REAL 9500/9600 EL een groot aantal verschillende accessoires leverbaar. Alle accessoires moeten zo worden geïnstalleerd dat er geen mogelijkheid bestaat dat kleine onderdelen, zekeringen enz. los kunnen raken. Alle snoeren moeten met bindbandjes worden vastgemaakt om het risico van verstrikt raken te minimaliseren.

GEBRUIKSAANWIJZING

RUGSTEUNMECHANISME

Medic rugsteunmechanisme is leverbaar in een lage en hoge uitvoering (de afgebeelde stoelen hebben een lage rugleuning). Het rugsteunmechanisme heeft aparte bedieningselementen voor hoogte (1), hoek (2), diepte(3) en de hoek van de rugleuning zelf wordt ingesteld met knop (4). Draai de knop los, stel de gewenste positie van de desbetreffende afstelling in en draai dan de knop aan.

LET OP! Zorg dat het rugkantelmechanisme Medic zo in de beugel wordt gezet, dat de veerbelaste vergrendeling vergrendelt en het rugkantelmechanisme niet kan worden verwijderd.

Het Comfort rugsteunmechanisme is verkrijgbaar in lage of hoge uitvoering (de afgebeelde stoelen hebben allemaal een lage rugleuning). Het rugsteunmechanisme heeft aparte bedieningselementen voor hoogte (1), hoek van de rugleuning (2). Draai de knop los, stel de gewenste positie van de respectievelijke afstelling (1) en (2) in en draai de knop weer vast. De hoek van de rugleuning wordt ingesteld met de hendel (3).

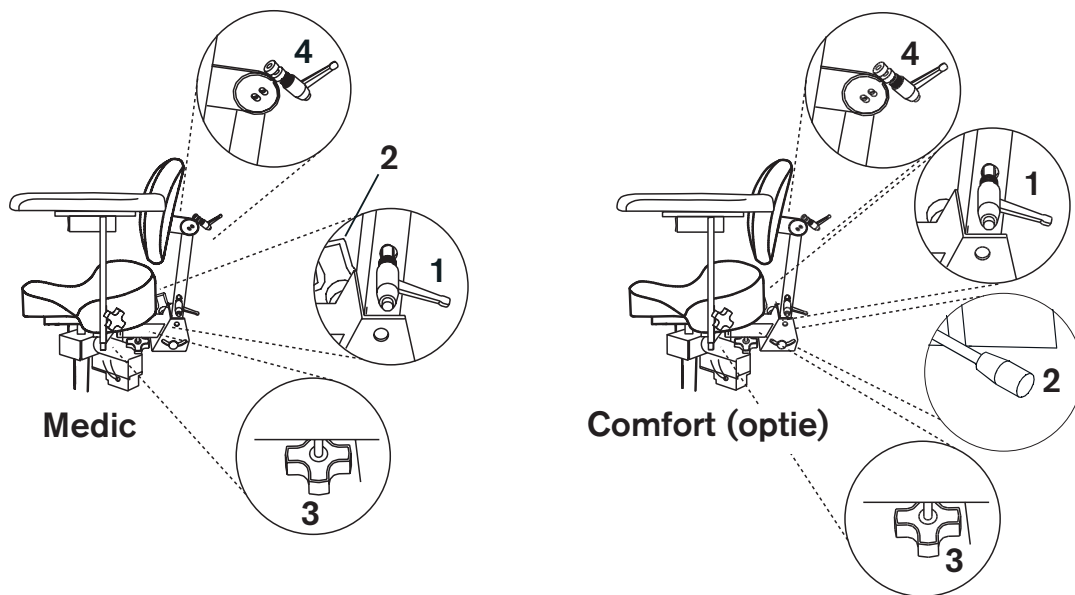

ARMSTEUNEN

Beide armsteunen kunnen verticaal en zijdelings worden ingesteld. Draai de knop los om de hoogte (1) of breedte (2) aan te passen, stel de gewenste breedte/hoogte in en vergrendel de knop.

LET OP! Zorg dat de armsteun zo in de beugel wordt gezet, dat de veerbelaste vergrendeling vergrendelt en de armsteun niet kan worden verwijderd.

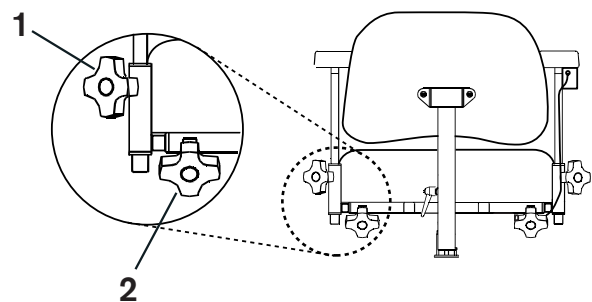

ZITHOOGTE/AUTOMATISCHE LIFTEN

De hoogte van de REAL 9500 wordt met de hand ingesteld met hendel (1) onder een van de armsteunen (standaard rechts). Til de hendel op om de hoogte-instelling te wijzigen. Op de REAL 9600 EL wordt de zithoogte aangepast met de tuimelschakelaar (2). Druk op de bovenkant van de schakelaar om de zitting te verhogen en op de onderkant om de zitting te verlagen. Instellen met hendel, trek de hendel naar boven voor verhogen en duw omlaag om de stoelhoogte te verlagen.

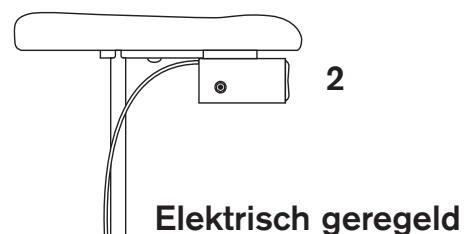
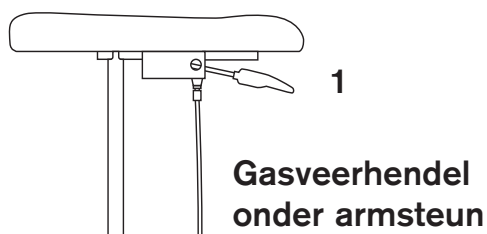

REM

De handrem wordt bediend met hendel (1). Zet de hendel naar achteren om te vergrendelen. De remhendel kan naar de gewenste kant van de stoel verplaatst worden. Stoelen met een H-frame kunnen ook met de voet worden geremd (2).

LET OP! De stoel moet altijd geremd zijn als u gaat zitten of opstaat. De rem moet regelmatig worden gecontroleerd. Bij slijtage moet het rubberen remblokje worden vervangen. De remfunctie kan op oneffen oppervlakken minder goed functioneren.

Als een elektrische rem aanwezig is, wordt deze bediend met een rode knop (3). Hij heeft een houdcircuit en u hoeft er slechts kort op te drukken om de remfunctie te activeren. Nog een keer drukken op de knop (3) geeft de rem weer vrij.

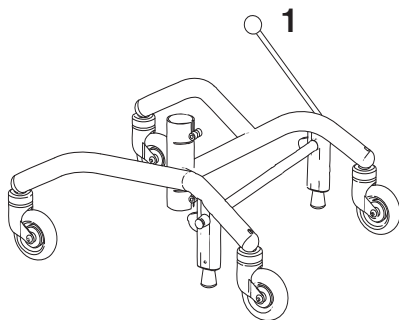

PLUS-standaard met achteruitrijrem

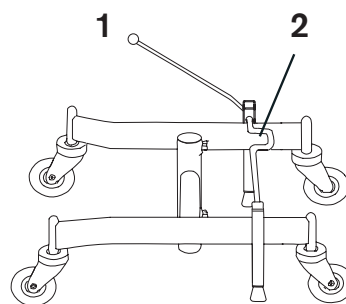

H-frame

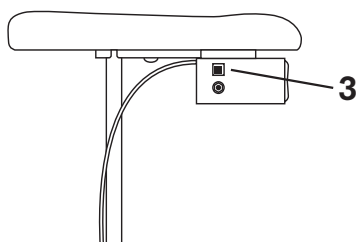

Elektrische rem (optioneel)

ZITTINGKANTELING

De kanteling wordt geregeld met een gasveer. De hoek wordt met de hand ingesteld met hendel (1) onder een van de armsteunen (standaard links). De armsteunen kantelen mee voor de beste ondersteuning in alle gekantelde standen.

Indien de stoel is voorzien van een elektrisch kantelmechanisme, zit de bediening (2) onder een van de armsteunen (standaard links). De armsteunen kantelen mee voor de beste ondersteuning in alle gekantelde standen.

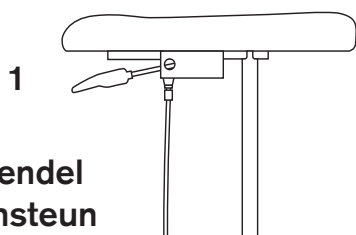

Gasveerhendel onder armsteun

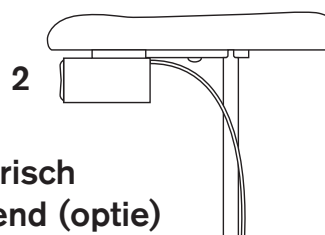

Elektrisch bediend (optie)

OPLADEN

Het wordt aanbevolen om acculader REAL 9000 Type 2240-12V met art.nr 802289 wordt gebruikt voor het opladen van de stoel. Als u andere acculader wenst, neem dan contact op met Mercado Medic AB voor een schriftelijke goedkeuring. Het opladen van de accu moet regelmatig gebeuren, indien mogelijk één keer per dag. Het is belangrijk voor de levensduur van de accu dat hij nooit helemaal leeg raakt.

Sluit de oplaadstekker op de lader aan op de oplaadaansluiting (1) op de box waar de tuimelschakelaar voor het verhogen en verlagen van de stoel zich bevindt. Steek vervolgens de stekker van de lader in een stopcontact. De LED op de lader geeft aan dat er wordt opgeladen. Wanneer de LED van kleur verandert van oranje naar groen, is de accu volledig opgeladen. Het is mogelijk de stoel te verhogen en verlagen, terwijl hij wordt opgeladen. Dit geldt voor elektrische stoelen vanaf w. 11-2013 of eerder geleverde en bijgewerkte stoelen.

LET OP! Het opladen van de accu is vooral belangrijk op die stoelen die een elektrische rem, zittingkanteling en elektrische rugsteun hebben. Voor een goede werking is een hoge accucapaciteit nodig. Zorg dat de functies blijven werken door de accu één keer per dag op te laden. Bij het vervangen van de accu (typeaanduiding: HP7-12 12V 7.2Ah) dient u er goed op te letten dat de roodgemarkeerde accukabel op de pluspool op de accu en de minskabel op de minpool worden bevestigd. Als de elektrische functie van de stoel niet meer werkt, is er waarschijnlijk een zekering gesprongen. Controleer de zekeringen. Ze zitten onder de zitting op het snoer tussen de accu en de actuator. Vervang een defecte zekering door een nieuwe 25 A zekering.

Denk aan het volgende bij het hanteren van accu's:

- De batterij nooit kortsluiten.
- Stel de accu niet bloot aan krachtige stoten of open vuur.
- Bij contact met accuzuur moet u ongeveer 30 minuten spoelen met water en contact opnemen met een arts.
- Lever oude accu's in bij een daarin gespecialiseerd verwerkingsbedrijf.



Oplader art.nr. 802289

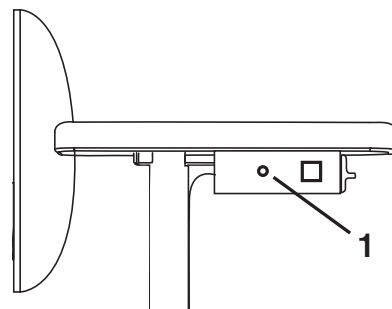

RICHTLIJN VOOR INDIVIDUELE AANPASSINGEN VAN DE PRODUCTEN VAN MERCADO MEDIC AB

Aanpassingen mogen alleen uitgevoerd worden door personeel dat opgeleid is door Mercado Medic AB voor onderhoud en revisie. Artikelen op de lijst met actuele combinatieovereenkomsten op www.mercado.se/mercado-dokument mogen gemonteerd worden met behoud van de CE-markering van Mercado Medic AB. Indien een artikel gewenst is dat niet op de lijst met actuele combinatieovereenkomsten staat, neemt daartoe geautoriseerd personeel van de klant contact op met Mercado Medic AB voor schriftelijke goedkeuring.

Artikelen die beoordeeld moeten worden, moeten fysiek opgestuurd worden naar Mercado Medic AB door de klant of de leverancier van het artikel in kwestie. Mercado Medic AB neemt vervolgens contact op met de leverancier van het artikel in kwestie om te vragen of er mogelijk een combinatieovereenkomst is, dan voert Mercado Medic AB een risicoanalyse uit van het gewenste artikel. Wanneer de risicoanalyse uitgevoerd is, ontvangt de klant een schriftelijk verslag.

Stoelen die in overeenstemming met onderstaande punten aangepast zijn, moeten door Mercado Medic AB geverifieerd worden zodat Mercado Medic AB de productaansprakelijkheid blijft houden.

- Gevulde onderdelen, zoals zittingen, rugsteunen, armsteunen, zijsteunen, rompsteunen en neksteunen mogen aangepast worden indien de bestaande buitenmaten van het product niet overschreden worden.
- Het zwaartepunt van het hefmechanisme moet behouden blijven/gecentreerd worden voor de best mogelijke werking.
- Gevulde onderdelen moeten voldoen aan geldende ontvlambaarheidseisen en andere milieunormen.
- Oppervlakken die worden belast met aanzienlijke verticale krachten mogen niet buiten het oppervlak (basis) komen dat wordt gevormd door de wielcentrumpunten.

Wanneer deze richtlijnen worden gevolgd, behoudt Mercado Medic AB de productaansprakelijkheid voor het product.

Producten die door de zorg speciaal worden aangepast buiten de richtlijnen van Mercado Medic AB waarbij de zorg ook de productaansprakelijkheid overneemt, kunnen worden hersteld naar de oorspronkelijke staat. Dit moet worden uitgevoerd door een geautoriseerde monteur, erkend door Mercado Medic AB. Mercado Medic AB neemt de productaansprakelijkheid dan weer over conform CE-markering 93/42 EEG; de Richtlijn betreffende medische hulpmiddelen MDD.

Neem bij vragen over (speciale) aanpassingen contact op met Ronny Fogelqvist:

Tel [+46708 27 96 14](tel:+46708279614)

E-mail ronny.fogelqvist@mercado.se

SCHOONMAKEN EN ONDERHOUD

- Neem de stoel regelmatig af om hem vrij te houden van stof en vuil.
- De stoel mag worden afgewassen met een ontsmettingsmiddel met een PH van 7-12 (geconcentreerd), met uitzondering van de vulling.
- De pluche bekleding kan gewassen worden met een schuimreiniger;
 1. Verwijder vuil, kruimels en dergelijke.
 2. Breng een dunne laag schuim aan, wrijf het schuim gelijkmatig uit met een vochtige doek.
 3. Wrijf na met een schone en licht vochtige doek.
 4. Stofzuig grondig als alles is opgedroogd.
- Kunstleer kan worden gewassen met een zeepoplossing of worden afgenomen met een alcoholoplossing, bijv. een ontsmettingsmiddel.
- Lederen bekleding vereist een beetje extra onderhoud;
 - Neem gemorst eten onmiddellijk af met een vochtige doek, maak nooit gebruik van sterke middelen.
 - Vermijd contact van de bekleding met lichaamsverzorgingsproducten zoals make-up, haargel enz.
 - Houd huisdieren weg van leren oppervlakken, hun nagels kunnen krassen op het leer veroorzaken.
 - Vermijd direct en langdurig zonlicht, dat kan op de lange termijn het leer bleken.
- De zitting, rugleuning en andere onderdelen met vulling zijn uit functionele overwegingen niet gemaakt van gesloten materiaal. Vervang bij revisie de gevulde onderdelen omwille van de hygiëne.
- Het elektrische liftsysteem dient regelmatig worden gecontroleerd op stof, vuil en stabiliteit: Zet de zitting in de hoogste stand. Maak schoon met een doek. Gebruik geen water of oplosmiddel. Smeer de cilinder vervolgens met een dunne laag smeervet op basis van teflon of silicone.
- De zorghulp van de gebruiker/gebruiker kan de gestopte delen van zijn stoel afstoffen, afnemen en schoonmaken volgens de bovenstaande instructies naar beste vermogen en wens. Als dit niet naar tevredenheid wordt uitgevoerd, is revisie vereist om hygiënische veiligheid te garanderen.

! Belangrijke informatie voor revisie en service van de REAL 9500/9600 EL (hierna het Product genoemd):

- Het product stelt geen eisen aan preventief of periodiek onderhoud tijdens de verwachte levensduur van het product. Er moet echter een grondige visuele inspectie worden uitgevoerd op de belangrijkste onderdelen van het product tijdens service en revisie. Deze omvatten frame, liften, stoelkruis, rugkantelmechanisme en breedteverstelling voor armsteunen. De controle moet lasnaden, afsluitbare functies en instellingen omvatten. Dit is om de veiligheid van de gebruiker te garanderen, aangezien noch de fabrikant, noch de opdrachtgever volledig inzicht heeft in het eerdere gebruik van het product.
- Het is verboden voor de gebruiker om in het product te zitten tijdens revisie-, service- of onderhoudswerkzaamheden.
- Gebruik geen hogedrukreiniger om het product schoon te maken.
- Op het productielabel van het product staat het serienummer en de leverdatum. De verwachte levensduur van het product is 10 jaar.
- Bij het controleren van het PLUS-frame moet de las tussen de voor- en achterpoten van het frame worden gecontroleerd. Elke neiging naar scheuren in materiaal of verf in dit gebied moet worden gezien als reden om het frame of het product te vervangen.
- Als het product slechte remprestaties heeft, moet behalve de conditie van de remvoeten ook de balans van het frame worden gecontroleerd. Als het product in ongeremde positie niet op alle vier de wielen staat, moet het product onmiddellijk buiten gebruik worden genomen. Controleer onbalans op verschillende plaatsen en richtingen om uit te sluiten dat de onbalans niet te wijten is aan de vloer.
- Als een product ouder dan 10 jaar op een patiëntveilige manier moet blijven worden gebruikt, moet het volledig worden gerenoveerd. De volledige renovatie moet worden uitgevoerd door geautoriseerd servicepersoneel van Mercado Medic AB, of door Mercado Medic AB geautoriseerd revisie-/servicepersoneel bij verantwoordelijke/klant.
Een complete renovatie betekent onder andere dat kritische onderdelen worden vervangen. Deze omvatten liften, stoelkruisen, rugkantelmechanisme en breedteverstelling voor armleuningen. Het product moet zodanig worden teruggebracht naar nieuwstaat dat de levensduur ervan kan worden verlengd tot meer dan wat door de fabrikant werd aangegeven. Een volledig gereviseerd product moet voldoen aan de eisen van de voorschriften van de Zweedse Geneesmiddelenraad wanneer het opnieuw in gebruik wordt genomen. Het bedrijf dat de volledige renovatie uitvoert, neemt de rol van fabrikant over en is verantwoordelijk voor de CE-markering van het product dat weer op de markt komt. Dit betekent dat deze unit na een complete renovatie door geautoriseerd personeel van de verantwoordelijke, deze de fabrikantenverantwoordelijkheid en CE-markering van Mercado Medic AB overneemt.

REVISIE-AANWIJZINGEN CONTROLEPUNTEN

1. Elektronica-eenheid

- 1.1. Elektronica / functie / schoonmaken

Controleer de elektronica en kijk welke elektrische functies zijn aangesloten. Test de elektrische functies, als de stoel niet werkt. Controleer printplaten, bedienings-elementen en bedrading op beschadigingen.

- 1.2. Bedieningskastje / werking / reiniging

Controleer de functies van de bedieningen, controleer of de behuizing volledig compleet is en of alle knoppen werken. Neem de bedieningen af met een licht vochtige doek met ontsmettingsmiddel, om een evt. besmetting niet door te

geven. Gebruik geen oplosmiddelen, bleekmiddelen, poetsmiddelen, synthetische wasmiddelen, poetswas of sprays op de stoel.

- 1.3. Contacten; bevestiging
Controleer of kabels en contacten heel zijn en goed vast zitten. Zorg dat er geen risico bestaat op bekneld raken van kabels en contacten.

- 1.4. Accu 's /acculader / werking
Zorg dat de lader werkt en dat de behuizing of snoeren niet beschadigd zijn.

Meet de accu 's en controleer of er geen te lage waarden zijn. Dat zou erop kunnen duiden dat de accu niet is opgeladen of dat een cel in de accu kapot is.

- 1.5. Kanteling elektrische stoel / werking

Controleer of het kastje niet zichtbaar beschadigd is. Controleer de functie van de bewegende delen. Zorg dat alle borgbouten aangedraaid zijn zodat er geen speling in de eindpositie ontstaat.

- 1.6. Elektrische rugsteun / werking

Controleer of het kastje niet zichtbaar beschadigd is. Controleer de functie van de bewegende delen. Zorg dat alle borgbouten aangedraaid zijn zodat er geen speling in de eindpositie ontstaat.

1.7. Elektrische rem / werking

Controleer of het kastje niet zichtbaar beschadigd is. Controleer de functie van de bewegende delen. Zorg dat alle borgbouten aangedraaid zijn zodat er geen speling in de eindpositie ontstaat.

Controleer alle verbindingen en of de klem op de remas en framebuis stevig vastzitten.

2. Elektrische lift

2.1. Vreemd geluid / slippende koppeling

Luister naar vreemde geluiden van de lagers in de overbrenging, vervang de elektrische lift als een lager slecht is. De elektrische lift kan worden verzonden naar Mercado Medic AB voor reparatie / revisie.

Belast de stoel en controleer of de elektrische lift niet slipt in de onderste positie. Pas dit anders aan, zodat de slippende koppeling de juiste weerstand heeft.

2.2. Draaivergrendeling / smering

Controleer of de elektrische lift geen speling heeft in de richting van de rotatie, vervang de elektrische lift als dit wel het geval is. De elektrische lift kan worden verzonden naar Mercado Medic AB voor reparatie / revisie.

2.3. Bevestiging / natrekken
Zorg ervoor dat de bevestigingen aan zitkruis en frame stevig zijn aangedraaid.

2.4. Bekabeling / slijtage

Controleer op slijtage en beknellingsschade van kabels.

3. Onderstel

3.1. Lasnaden

Controleer alle lasnaden zorgvuldig op tekenen van scheuren, corrosie, beweging enz.

3.2. Schroefverbindingen

Controleer en draai alle schroefverbindingen aan. Vervang schroeven met een beschadigde sleutelgrip of schroefdraad.

4. Remmen

4.1. Functie / slijtage

Vervang de remvoeten en controleer of de rem naar tevredenheid werkt.

4.2. Plastic pluggen / geleidebussen

Zorg dat de geleidebussen en plastic pluggen stevig op hun plaats zitten, vervang versleten of beschadigde onderdelen.

5. Zwenkwielen

5.1. Werking / rijden / zwenken

Verwijder haar en stof van de zwenkwielen en controleer de zwenkwielen en beugels op slijtage en speling, wat kan duiden op slechte lagers. Controleer of de zwenkwielen draaien en of de beugels naar behoren draaien. Vervang indien nodig de zwenkwielen.

5.2. Bevestiging / natrekken

Controleer of de schroeven van de zwenkwielen heel zijn goed vastzitten.

6. Zitkruis

6.1. Mechaniek / lasnaden

Controleer zorgvuldig alle gelaste onderdelen (Vooral bij het ophangen van kantelmechanismen omdat deze onderdelen de meeste belasting te verduren krijgen)

6.2. Schroefverbindingen / nadraaien

Controleer en draai alle schroefverbindingen aan. Vervang schroeven met een beschadigde sleutelgrip of schroefdraad.

6.3. Plastic pluggen / geleidebussen

Zorg dat de geleidebussen en plastic pluggen stevig op hun plaats zitten, vervang versleten of beschadigde onderdelen.

6.4. Zitplaat / vervanging / reiniging

Vervang de zitplaat door een nieuwe en was of vervang eventuele overtrekken

6.5. Bediening / smeren

Zorg dat de knoppen en draaiknoppen van het zitkruis goed werken en vergrendelen.

6.6. Gasveer kantelen / werking

Als de stoel is uitgerust met een kantelmechanisme met een gasveer, controleer dan of deze goed vergrendelt en niet langzaam van kantelhoek verandert gedurende belasting. Controleer en vervang beschadigde kabels en kabelmantels.

6.7. Slinger / slijtage

Als de stoel is uitgerust met een slinger, controleer dan of deze niet losraakt en of alle schroeven zijn aangedraaid.

6.8. Coxitmechanisme / bediening

Controleer of de knoppen voor de kleppen soepel werken en goed vergrendeld zijn met de contramoer.

7. Rugsteunmechanisme

7.1. Functie / slijtage

Controleer en vervang eventueel versleten onderdelen, zorg ervoor dat de functie van bewegende onderdelen goed werkt.

7.2. Bevestiging / natrekken

Zorg ervoor dat alle schroeven, knoppen en draaiknoppen goed vergrendelen, zorg dat de geveerde vergrendeling foutvrij werkt.

7.3. Plastic pluggen / geleidebussen

Zorg dat de geleidebussen en plastic pluggen stevig op hun plaats zitten, vervang versleten of beschadigde onderdelen.

7.4. Rugplaat / vervanging / reiniging

Vervang de rugplaat door een nieuwe en was of vervang eventuele overtrekken

7.5. Gasveerhendel / werking

Controleer de gasdruk en stabiliteit van de gasveer, zorg ervoor dat hij goed vergrendelt en dat de rugsteun niet langzaam van hoek verandert wanneer deze wordt belast. Controleer en vervang beschadigde kabels en kabelmantels.

8. Armsteunen

8.1. Functie / slijtage

Controleer en vervang eventueel versleten onderdelen, zorg ervoor dat de functie en vergrendeling van bewegende onderdelen goed werkt.

- 8.2. Plastic pluggen / geleidebussen

Zorg dat de geleidebussen en plastic pluggen stevig op hun plaats zitten, vervang versleten of beschadigde onderdelen.

- 8.3. Armsteunplaten / vervanging / reiniging

Vervang de armsteunplaten door nieuwe.

- 8.4. Armsteunmechanica / werking

Controleer alle lassen en of er geen schade aan het buizensysteem zit, die de constructie kan aantasten of verzwakken.

9. Accessoires

- 9.1. Herstel

Verwijder de accessoires die normaal gesproken niet op de stoel zitten en controleer ze zoals hieronder weergegeven voordat u ze eventueel terugstuurt naar het magazijn.

- 9.2. Mechaniek

Controleer alle lassen en of er geen schade aan het mechaniek is, die de constructie kan aantasten of verzwakken.

- 9.3. Functie / slijtage

Controleer en vervang eventueel versleten onderdelen, zorg ervoor dat de functie en vergrendeling van bewegende onderdelen goed werkt.

- 9.4. Gevulde onderdelen

Gooi gevulde onderdelen weg om besmetting te voorkomen, gooi bekleding weg of was deze volgens de wasinstructies.

10. Eindcontrole

- 10.1. Proefrit

Test de functies van de stoel en controleer of alle functies, elektrische functies en remmen naar behoren werken. Als de stoel moet worden opgeslagen, wordt deze in ruststand gezet met de beoogde 9V-adapter om de accu's te sparen.

CONTACT MERCADO

Hoofdkantoor

Bezoekadres
Tryffelslingan 14, 181 57 Lidingö, Zweden

Postadres
Box 1074, 181 22 Lidingö, Zweden

Kantoortijden: Ma-vr 08.00-16.30 uur
Tel: +46 (0)8-555 143 00
Fax: +46 (0)8-555 143 99
E-mail: info@mercado.se

Service en technische ondersteuning

Box 1074
181 22 Lidingö, Zweden

Service is telefonisch bereikbaar ma-vr
08.00-12.00 uur en 13.00-16.00 uur.

Tel: +46 (0)8-555 143 08
Fax: +46 (0)8-555 143 99
Mobiel: +46 (0)70-550 63 98, +46 (0)70-894 63 68
E-mail: service@mercado.se

*[Plaats voor productetiket
met serienummer.]*



Mercado Medic AB
Tryffelslingan 14
181 57 Lidingö, Zweden

Telefoon en fax
Tel. +46 8 555 143 00
Fax +46 8 555 143 99

E-mail en internet
E-mail info@mercado.se
Internet www.mercado.se